

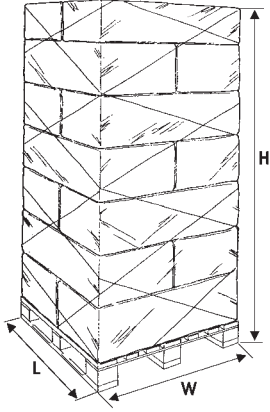

- PLC kontrol sistemi (LG/LS)
- 7" renkli LCD Türkçe operatör paneli (LG/LS)
- Fotosel ile otomatik palet yükseklik algılama
- Motorize kayış tahrikli streç film vagonu
- Operatör paneli üzerinde hız, zaman ve sarım ayarları
- Operatör panelinden ayarlanabilir streç film gerginliği
- Döner tabla hız ayarı
- Ayrı kontrol edilen streç vagon iniş ve çıkış hız ayarı
- Alt / üst sarım sayısı belirleme
- 5 farklı çalışma şekli;
 - Otomatik sadece yukarı sarım
 - Otomatik aşağı-yukarı sarım
 - Otomatik sadece yukarı + manüel üst örtü koyma
 - Otomatik aşağı-yukarı sarım + manüel üst örtü koyma
 - Manüel çalışma
- Döner tabla yavaş başlama ve durma
- Üst örtü konulması için streç vagon bekleme pozisyonunu belirleme
- Palet üst kenar streç film katlama için vagon pozisyon ayarı
- Sistem durdurulup, tekrar kaldığı yerden devam ettirilebilir
- Kolay kurulum ve montaj için menteşeli kolon
- Döner tabla yükleme pozisyonunda durma
- Yükleme boşaltma sırasında hareket etmeyi önleyen döner tabla sabitleme
- Yağlama gerektirmeyen streç film vagon tahrik kayış sistemi
- İş güvenliği kurallarına uygun farklı yönlerde operatör paneli ve streç film vagonu
- Elektrostatik toz boya
- Trans-palet yüklemesi için rampa

- PLC control system (LG/LS)
- 7" coloured LCD operator panel (LG/LS)
- Automatic pallet height detection with photocell
- Motorized belt driven stretch film wagon
- Independent speed, time and wrapping cycle settings on the operator panel
- Adjustable stretch film tension on operator panel
- Speed adjustment of turntable
- Separately speed adjustment for stretch film wagon (up and down)
- Separately adjustable number of wraps for bottom / top of pallet
- 5 operating cycle type;
 - Automatic wrapping only up
 - Automatic wrapping up and down
 - Automatic wrapping only up + manual top sheet operation
 - Automatic wrapping up and down + manual top sheet operation
 - Manual working
- Soft start and soft stop for turn table
- Adjustable waiting position of stretch carriage for top sheet operation
- Adjustable top edge overlap on touch screen
- Winding can be stopped at any time and resumed from where it stop
- Hinged column for easy installation and start-up
- Turntable stop on loading position
- Turn table fixing during the loading and unloading
- Lubricant-free stretch film carriage driven belt system
- Different position for operator panel and stretch film carriage in accordance with safety rules
- Electrostatic powder paint
- Ramp for trans-pallet loading



Palet Ölçüleri
Pallet Dimensions

| Döner Tabla Turn Table | Ø-1.500 | | Ø-1.650 | | Ø-1.800 | |
|---------------------------|---------|-----|---------|-------|---------|-------|
| (mm) | L | W | L | W | L | W |
| Min. | 600 | 600 | 600 | 600 | 600 | 600 |
| Max. | 1.200 | 800 | 1.200 | 1.000 | 1.200 | 1.200 |

| Kolon Column | 2.500 | 3.000 | 3.500 |
|-----------------|-------|-------|-------|
| (mm) | H | H | H |
| Max. | 2.200 | 2.600 | 3.000 |

* Farklı Ebatlar İçin Bizimle İrtibata Geçiniz
* For Different Size Please Contact Us

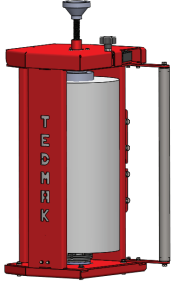
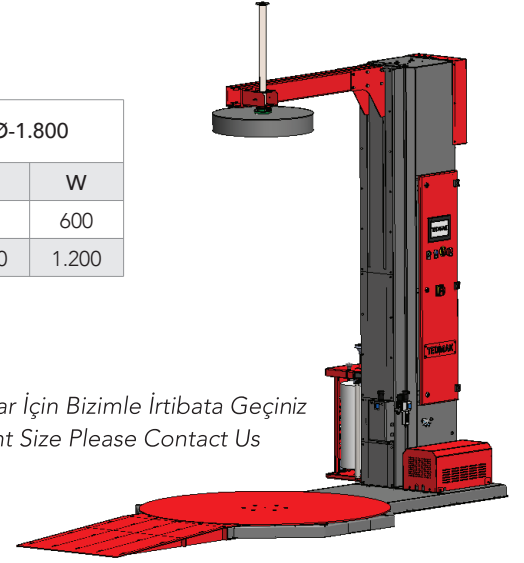

EM (%250)*
Elektromanyetik Fren
Electromagnetic Brake



PM (%350)*
Motorize Ön Gerdirme
Motorized Pre-Stretch

Elektrik Bağlantı
Electrical Connection

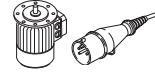

| |
|---------------------------|
| 380V - 50Hz- 3 Ph |
| EM - 7A / PM - 9A |
| EM - 1,2 Kw / PM - 1,5 Kw |
| 3Ph + PE + N |

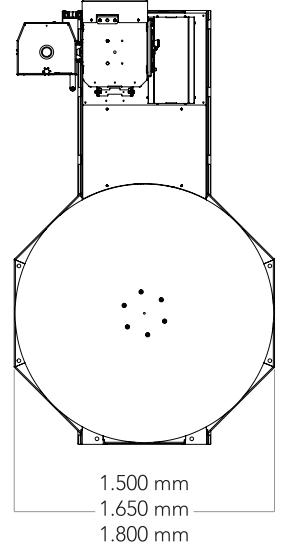

* Uygun film kullanımı ile maksimum gerdirme değeri
* Maximum stretching percentage with correct film

Opsiyonlar
Options

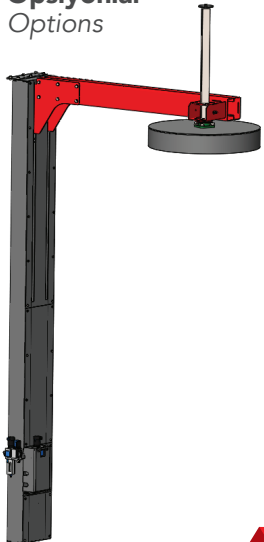

Üst Baskı Sistemi
Top Pressing Unit

- Ürün ağırlıklarının çok hafif olduğu paletlerde, sarım esnasında dağılmaları engellemek üzere kullanılmaktadır.
- Çalışma ayar ve seçimi panel üzerinden yapılır.
- The pressing-unit allows a safe and consistent wrapping of lightweight loads.
- Operating mods and settings on operator panel.

Hava Bağlantı
Air Conncetion

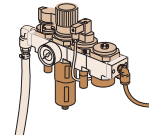

| |
|---------|
| 5-7 Bar |
| Ø10 mm |

